



“SUPRA S.A.”
28 rue du General Leclerc FR-67216 Obernai, Франция

Произведено во Франции



AE44



OP035

Сертификат соответствия № РОСС FR.AE44.B86305
Сертификат пожарной безопасности № ССПБ.FR.ОП035.Н.01356
с 04.10.2010 по 29.08.2012 ОС АНО «Тест-Санкт-Петербург»

ИНСТРУКЦИЯ ПО СБОРКЕ И ЭКСПЛУАТАЦИИ

04-08

27743

ВАЖНАЯ ИНФОРМАЦИЯ

Вы приобрели деревянное отопительное устройство нашей гаммы. Мы поздравляем Вас с Вашим выбором. Процессу изготовления устройства уделялось самое пристальное внимание. Чтобы воспользоваться всеми преимуществами нашего устройства, пригласите для его монтажа нашего специалиста, который произведет монтаж с соблюдением всех правил безопасности, обеспечит оптимальные условия работы камина и примет на себя полную ответственность за конечный результат установки. Перед первой растопкой устройства внимательно прочтите руководство по монтажу и эксплуатации. Руководство должно храниться вместе с гарантийным талоном (где указана модель и серийный № устройства). Лицо, осуществляющее монтаж и ремонт устройства, в полной мере несет ответственность за несоблюдение положений данных документов.

СОДЕРЖАНИЕ

1. РАЗМЕРЫ ТОПОК OREA 58.....	3
2. ТЕХНИЧЕСКИЕ ХАРАКТЕРИСТИКИ.....	3
3. ПОДГОТОВКА МЕСТА МОНТАЖА.....	4
4. УСТАНОВКА.....	5
5. ПОДКЛЮЧЕНИЕ.....	6
6. ЗАКЛЮЧЕНИЕ ПРИБОРА В КОЖУХ.....	7
7. ЭКСПЛУАТАЦИЯ.....	7
8. ТЕХОБСЛУЖИВАНИЕ.....	8
9. ГАРАНТИЙНОЕ ОБСЛУЖИВАНИЕ.....	8



Представленные на иллюстрации элементы могут отличаться или не принадлежать предоставленной модели.

ВНИМАНИЕ

- Это устройство предназначено для растопки деревом и ни в коем случае не может служить мусоросжигательной печью, запрещается жечь жидкое топливо, уголь или их производные.
- При эксплуатации прибора надлежит соблюдать соответствующие местные и национальные правила безопасности, а также нормы безопасности, принятые в Европе. В РФ соблюдайте Противопожарные требования СП 7.13130.2009.
- Нагревательный прибор раскален, когда он функционирует, особенно стеклянная топочная дверца. Он остается горячим долго, даже если пламя больше не заметно. Соблюдайте предосторожность и избегайте любого контакта с аппаратом (особенно маленьких детей).
- Монтаж прибора должен осуществляться квалифицированным специалистом в соответствии с действующими стандартами. В РФ соблюдайте Противопожарные требования СП 7.13130.2009. Необходимо точно следовать указаниям настоящей инструкции.
- Ответственность изготовителя ограничивается поставкой прибора. Изготовитель не принимает претензий в случае несоблюдения нижеизложенных правил. Тщательно сохраняйте эту инструкцию.
- Строго запрещается:
 - Размещать материалы, которые разрушаются, либо меняют свойства под воздействием тепла (мебель, обои, деревянные панели...) в непосредственной близости от топки.
 - Устанавливать регенератор тепла другого типа, не рекомендованного производителем.
 - Использовать любое другое топливо, кроме натурального дерева и лигнита.
 - Производить любую модификацию прибора, либо монтировать его иначе, чем предусмотрено изготовителем: в противном случае действие гарантии прекращается. Используйте только сменные детали, рекомендуемые производителем.
- Несоблюдение перечисленных указаний находится на полной ответственности лица, производящего изменения или монтаж.
- Монтаж прибора в общественных местах производится по санитарным правилам, принятым администрацией данного региона. В РФ соблюдайте Противопожарные требования СП 7.13130.2009.
- Изготовитель оставляет за собой право, без предварительного извещения, изменять внешний вид и размеры моделей, а также концепцию монтажа. Схемы и тексты настоящего документа являются собственностью производителя и не могут быть воспроизведены без его письменного согласия.

ВАЖНАЯ ИНФОРМАЦИЯ, СВЯЗАННАЯ С МОНТАЖОМ

Ваша топка тянет исправно, но вы не знаете величину ее тяги! Давление газа или тяга дымохода измеряется в паскалях (Па). Все вставки, топки и печи проектируются, совершенствуются и производятся в соответствии с новым стандартом NF EN 13229 (или NF EN 13240): это означает, что они предназначены для эксплуатации в соединении с дымоходом, чья тяга равна 12 Па. Зачастую (чаще, чем в одном случае из двух), величина тяги оказывается слишком большой (более 20 Па), из-за слишком высокого дымохода, или его большого диаметра. Аномальные условия эксплуатации прибора приводят к тому, что:

- Имеет место чрезмерный расход дров: может в три раза превышать расход дров для топки, эксплуатируемой в условиях тяги 12 Па.
- Огонь "не работает": быстро выгорает много топлива, а помещение нагревается слабо.
- Происходит неисправимая порча прибора (растрескивание чугунных панелей или огнеупорного кирпича).
- Прекращается действие гарантии.

Существует только один способ избежать всех перечисленных проблем! Пригласите специалиста проверить тягу дымохода (во время эксплуатации прибора), и если она превышает 20 Па, установите регулятор тяги.

1. РАЗМЕРЫ ТОПОК OREA 58

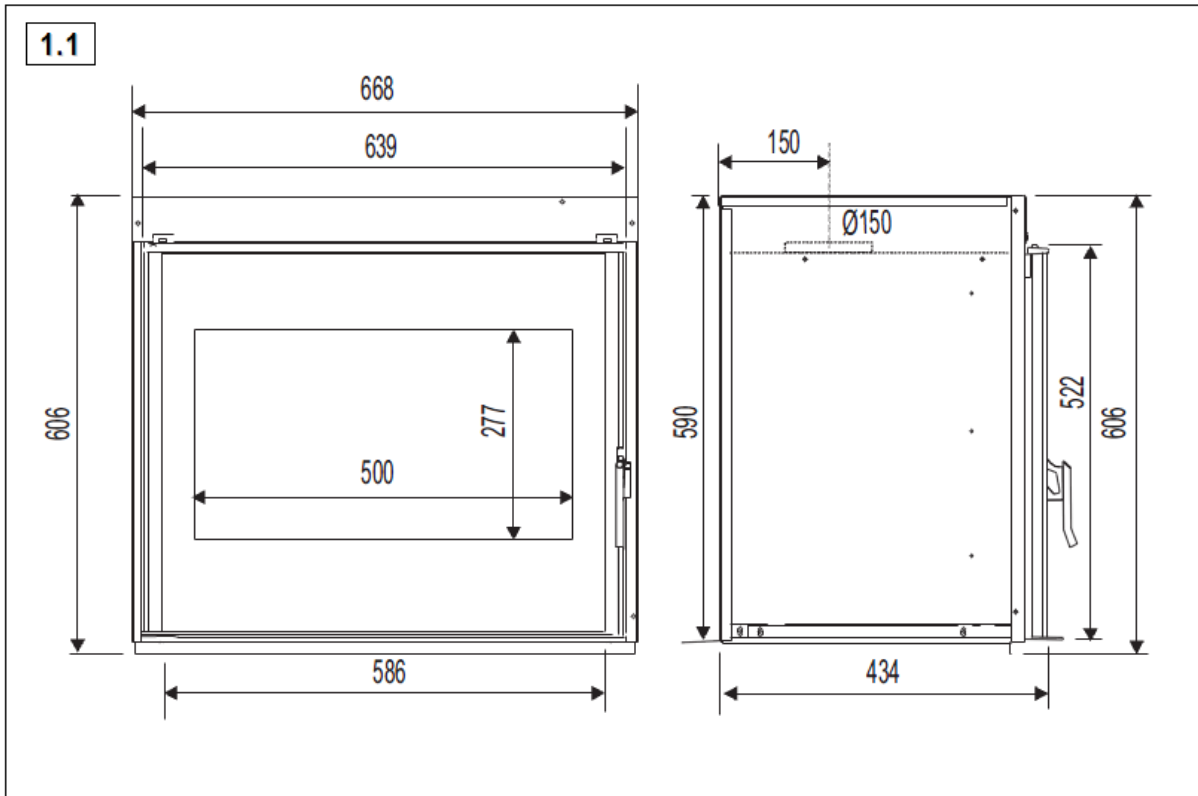

2. ТЕХНИЧЕСКИЕ ХАРАКТЕРИСТИКИ

Топка ⁽²⁾	OREA 58
Разновидность печи	Непрерывного действия
Номинальная тепловая мощность ⁽¹⁾	9 кВт
Функционирование только при закрытой дверце печи	
Средняя температура дыма при закрытой дверце	340 °C
Коэффициент полезного действия	74%
Процентное содержание CO(13% O ₂)	0,29 %
Виды топлива	Дрова в поленьях
Длина поленьев	50 см
Номинальная /максимальная загрузка топлива в час	2,5 кг/ 4 кг
Интервал между загрузками топлива	1 час
Топливо-заменитель	лигнит
Запрещенные виды топлива	Любые иные, включая каменный уголь и производные продукты
Масса дымовых газов	6,5 г/с
Номинальный диаметр дымохода	150/153 мм
Характеристики дымохода ^{(3) (4)}	
Минимальные габариты отводной трубы	20x20 см
Ø минимальный диаметр обсадной трубы или металлической трубы с изоляцией	150/153 мм
Минимальная высота дымохода над топкой	4м
Тяга (10 Па = 1 мм СЕ)	
Нормальный режим	12 Па ±2 Па
Замедленный режим	6 Па ± 1 Па
Предельный режим	20 Па
Вес нетто/ брутто	78/103 кг
Фирменный щиток	в зольнике
Поставляемые аксессуары	
Насадка-адаптер 150/153 мм	1
Устройство «Холодные руки»	1
Насадка для распределения теплого воздуха Ø125	опционально
Опорное основание PS67	опционально
Адаптер тяги AT01	опционально

⁽¹⁾ Номинальная мощность при эксплуатации с закрытой дверцей; в соответствии с результатами испытаний, выполненных согласно требованиям стандарта EN 13240.

3. ПОДГОТОВКА МЕСТА МОНТАЖА

Следует удалить все горючие или разрушающиеся под воздействием температуры материалы, которые находятся на поверхностях (полы, стены и потолки) (Z1, Z2, Z3, Z4, Z5), или внутри них, в зоне установки камина (см. рис. 3.1, 3.2, 3.3)

3.1. ПОЛ

Убедитесь, что пол (Z3) способен выдержать суммарный вес топки, кожуха и вытяжки. В противном случае его необходимо укрепить соответствующим устройством (плитой распределения груза;...). В зоне загрузки топлива (Z5) мы рекомендуем уложить простое в уходе несгораемое покрытие (например, плиточное).

3.2. СТЕНЫ

Удалить покрытие (обои, облицовочные панели или ткань для обивки стен) с места, где будет располагаться камин. В зависимости от материала стен применяйте одно из решений, приведенных в табл. 3.1.

Окружающие стены

Для всех стен, расположенных от прибора на расстоянии меньше рекомендуемого (зоны 1 и 2), применить меры предосторожности, указанные в таблице 3.1.

Не оставлять горючие предметы/материалы на расстоянии меньше 2м от стеклянной дверцы топки!

3.3. ПОТОЛОК

Удалить все горючие материалы из зоны вблизи вытяжки (Z4), и изолировать ее жесткой базальтовой ватой.

3.4. УДАЛЕНИЕ ПРОДУКТОВ ГОРЕНИЯ

Контроль и/или удаление дыма осуществляется согласно нормам, в РФ в соответствии с Противопожарными требованиями СП 7.13130.2009.

Проверка расчета характеристик дымохода возлагается на монтажника.

Если в помещении имеется дымоход:

- прочистите его механическим способом (проволочной щеткой),
- пригласите квалифицированного печника, чтобы он проверил физическое состояние дымохода: устойчивость, герметичность, совместимость материалов, внутреннюю поверхность...

В случае непригодности дымохода к эксплуатации (старый, потрескавшийся, забитый) необходимо выполнить:

- либо провести трубопровод с использованием продукции, рекомендуемой специалистом,
- либо установку обсадными трубами,
- либо установку нового дымохода, изготовленного предприятием, обладающим необходимой квалификацией. Рекомендуется подключать к сертифицированным в РФ дымоходам:

- модульным нержавеющей дымоходам типа «сэндвич» марки ВУЛКАН;
- дымоходам из вулканической породы HEDA/Keddy;
- керамическим дымоходам HART.

Подключение к дымоходам производится в соответствии с Противопожарными требованиями СП 7.13130.2009.

3.5. РАССТОЯНИЕ ДО ПОТОЛКОВ И ПОЛОВ

Дымоходы должны располагаться таким образом, чтобы минимальное расстояние от внутренней стенки дымохода до ближайшей горючей поверхности составляло 26 см.

3.6. ВОЗДУХОЗАБОРНИКИ

Для надлежащего сгорания необходимо, чтобы воздухозаборник наружного воздуха был расположен лицом к направлению господствующих ветров, особенно если здание исключительно надежно изолировано и/или оснащено системой вентиляции (система механической вентиляции или вытяжной колпак). Воздухозабор не должен осуществляться вовнутрь камина. Решетка для впуска воздуха должна закрываться, когда топка не работает, и должна быть защищена от любого риска засорения, и должна иметь минимальный размер поперечного сечения 1,2 дм².



Таблица 3.1 ИСХОДНЫЕ МАТЕРИАЛЫ	ЗОНА 1		ЗОНА 2
	РЕКОМЕНДУЕМОЕ РЕШЕНИЕ	РЕКОМЕНДУЕМЫЕ МАТЕРИАЛЫ	ОТДЕЛОЧНЫЕ МАТЕРИАЛЫ
Внешняя стена со встроенной горючей изоляцией.	- Удалить существующую изоляцию - Возвести укрепляющую огнеупорную стену - Изолировать специальным изолирующим материалом	- Кирпич, ячеистый бетон - базальтовая вата и алюминиевая пленка	Класса М0 (негорючие) или М1 (невоспламеняющиеся)
Внешняя стена без изоляции или огнестойкая перегородка (толщиной прим. 15 см).	- Изолировать специальным изолирующим материалом	- базальтовая вата и алюминиевая пленка	Класса М0 (негорючие) или М1 (невоспламеняющиеся)
Легкая перегородка из гипса, дерева; гипсовые, полистироловые, полиуретановые плиты, ячеистые перегородки.	- Снести имеющуюся перегородку и возвести стену толщиной 10 см, либо, избежав сноса, возвести дополнительную стену толщиной 10 см, оставив воздушный зазор 2 см. - снести имеющуюся перегородку и возвести новую опорную стенку из жесткого изоляционного материала	- Кирпич, ячеистый бетон + жесткая базальтовая вата.	Класса М0 (негорючие) или М1 (невоспламеняющиеся)

4. УСТАНОВКА

4.1. НЕОБХОДИМЫЕ ИНСТРУМЕНТЫ (не поставляются)

- Уровень
- Дрель
- Молоток
- Долото
- Основные инструменты

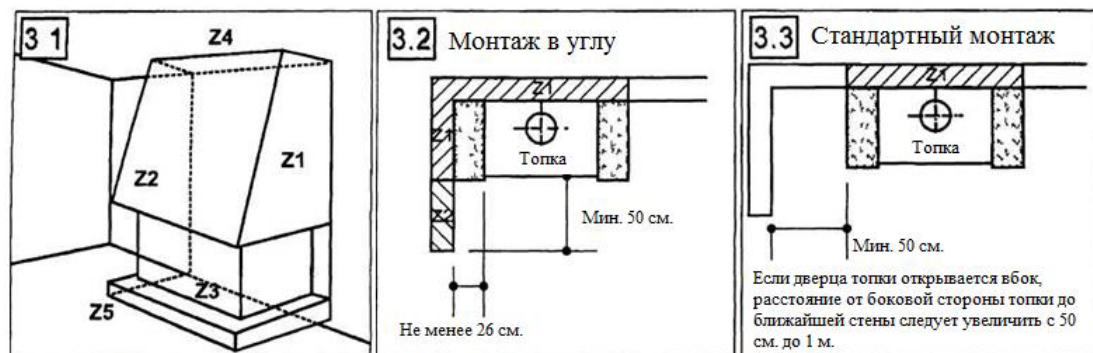

4.5

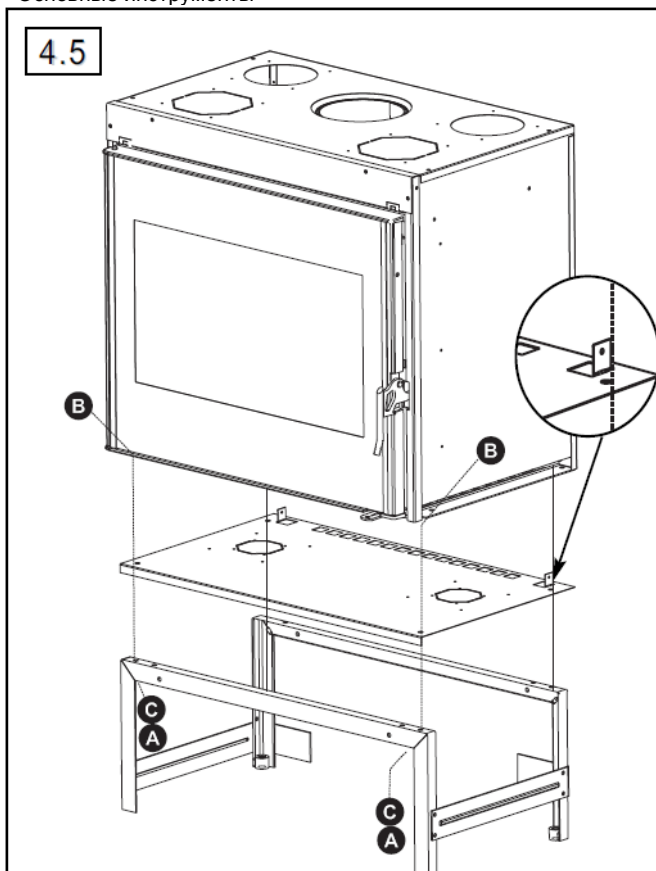

4.3. МОНТАЖ НА ОПОРНОЕ ОСНОВАНИЕ (опционально) (Рис. 4.5))

Соберите основание в соответствии с инструкциями (PS67). Наклоните основание и поставьте его на заднюю сторону. Снимите защитную пластинку с обратной стороны топки. Поверните топку на заднюю сторону. Закрепите основание и защиту пола от огня с помощью 4 винтов НМ6х20, предоставляемых вместе с основанием. Затяните винты, гайки и шайбы (А+С+В). Разместите всю собранную конструкцию вертикально.

4.4. АДАПТЕР ТЯГИ АТ01 (опционально)

Опциональный адаптер тяги АТ01 должен быть установлен перед установкой топки (см. инструкцию к АТ01).

4.2. НЕОБХОДИМОЕ ОБОРУДОВАНИЕ (не поставляется)

Для соединений:

- Соединительный фланец
- Адаптер
- Дымогарные трубы

Для установки камина:

- Каменные элементы, составляющие камина
- Установочный шаблон
- Набор уплотнителей
- Винты и болты
- Комплект защиты от излучения
- Опорное основание и винты (опционально)

Для установки кожуха:

- Передняя часть кожуха
- Задняя часть кожуха
- Боковые стороны кожуха
- Покрытие кожуха
- Подвесной потолок
- Изоляция для подвесного потолка

4.5. ДЕФЛЕКТОР ДЫМА (Рис.4.6)

Дефлектор дыма представляет собой пластину из нержавеющей стали, покрытую сверху вермикулитом. Он улучшает теплообмен и облегчает сбор сажи при прочистке дымоходов. При доставке дефлектор установлен в аппарате. Перед окончательным монтажом печи, снимите и снова установите дефлектор несколько раз, чтобы освоить эту операцию.

- 1.Удалите решетку и введите в камеру дефлектор (металлической частью вниз) по диагонали и поверните почти вертикально.
- 2.Поднимите заднюю часть дефлектора для того, чтобы разместить его на креплениях. Передняя часть дефлектора должна проскользнуть вверх по воронке, а задняя часть дефлектора – вниз.
- 3.Прикрепите дефлектор к обратному сгибу воронки.

4.6

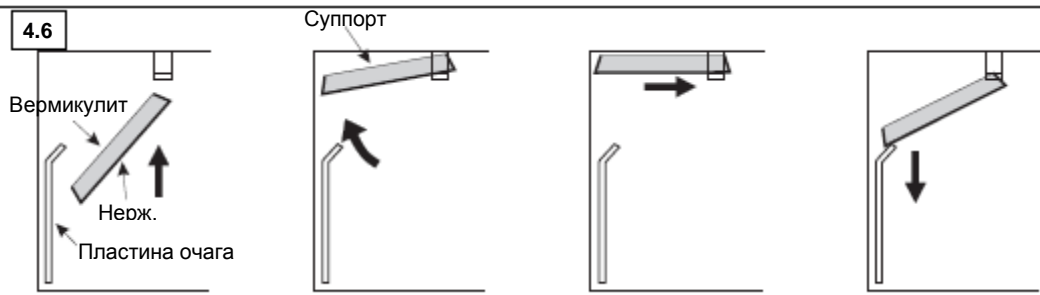

5.1 СХЕМА МОНТАЖА

- 1 Опорная стена (материалы класса МО-негорючие)
- 2 Кожух из камня (опцион)
- 3 Деревянная балка (зависит от модели кожуха)
- 4 Декоративная вытяжка (опцион)
- 5 Экран (материал зависит от модели)
- 6 Отводная труба (мин. пл. поперечн.сеч. 400см²)
- 7 Соединительная манжета (не входит в комплект поставки)
- 8 Соединительные трубы Ø 200 (не входят в комплект поставки)
- 9 Изолированная камера
- 10 Решетка выпуска горячего воздуха*
- 11 Топка
- 12 Рычаги управления
- 13 Подача первичного воздуха (33,2 см²)
- 14 Впуск конвекционного воздуха (310 см²)
- 15 Доступ воздуха через кожух
- 16 Механизм подъема дверцы (для некоторых моделей)
- 17 Воздухопроводы горячего воздуха Ø 150 (не входят в комплект поставки)
- 18 Диффузор горячего воздуха (не входит в комплект поставки)
- 19 Задняя опора
- 20 Изоляция (при необходимости)

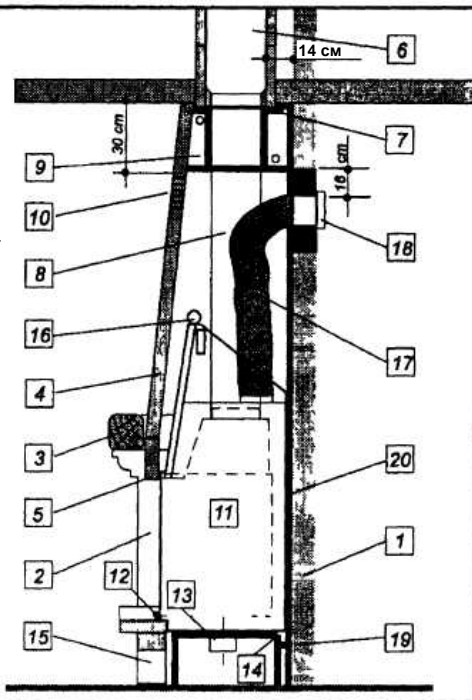

5.2

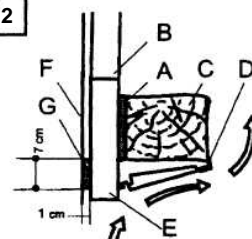

- A базальтовая вата
- B вытяжка
- C балка
- D защ.устройство
- E несгораемый фронтон
- F приемная камера
- G базальтовая вата

5. ПОДКЛЮЧЕНИЕ

Процедура подключения определяется стандартными нормами. В РФ соблюдайте Противопожарные требования СП 7.1313.2009. Система отвода дыма включает в себя соединительные трубы и дымоход. Подобная конструкция позволяет прочищать дымоход и удалять сажу.

5.1. ПОДКЛЮЧЕНИЕ ТОПКИ К ДЫМОХОДУ

Подключение должно осуществляться в помещении, где находится прибор, по кратчайшей траектории (без изгибов), без отрицательного угла наклона, и должно быть видно на всем своем протяжении. Присоединение должно позволять прочистку дымоходов и удаление сажи.

Его следует осуществлять с помощью металлических труб Т450:

- черная жельсть (толщина стенки мин. 2 мм),
 - эмалированная жельсть, (толщина стенки мин. 0.6 мм),
 - нерж. сталь (толщина стенки мин. 0.4 мм.),
 - либо с помощью жестких или гибких обсадных труб (тюбингов).
- Обсадные трубы (тюбинги) данного типа следует использовать, если это рекомендует специалист.

Запрещается использовать трубы из: алюминия, алюминированной и оцинкованной стали.

5.2. РАСПРЕДЕЛЕНИЕ ГОРЯЧЕГО ВОЗДУХА

Конвекция будет протекать беспрепятственно при условии соответствия вытяжки приведенным требованиям.

Минимальное расстояние между выпуском горячего воздуха и потолком помещения должно составлять не менее 30 см.

ВНИМАНИЕ!

Прибор оборудован распределителем горячего воздуха:

- Чтобы направить горячий воздух в соседние помещения или на другой этаж, подсоедините гибкие алюминиевые трубы (не поставляются с прибором) к патрубкам распределения горячего воздуха, которые монтируются на верхней части топки. Подсоедините другой конец этих труб к закрывающей решетке (простой или двойной), что позволит регулировать расход горячего воздуха в зависимости от особенностей монтажа.

Все решетки никогда не должны закрываться одновременно.

- Если трубы будут проходить по холодным чердачным помещениям, используйте трубы с теплоизоляцией.

- Минимизируйте число колен; выходные отверстия должны располагаться выше патрубков распределения горячего воздуха.

- Для целей повышения эффективности суммарная длина каналов распределения горячего воздуха не должна превышать 6 м при естественной конвекции, и 9 м при принудительной конвекции.

- Угол наклона должен быть положительным по всей длине труб.

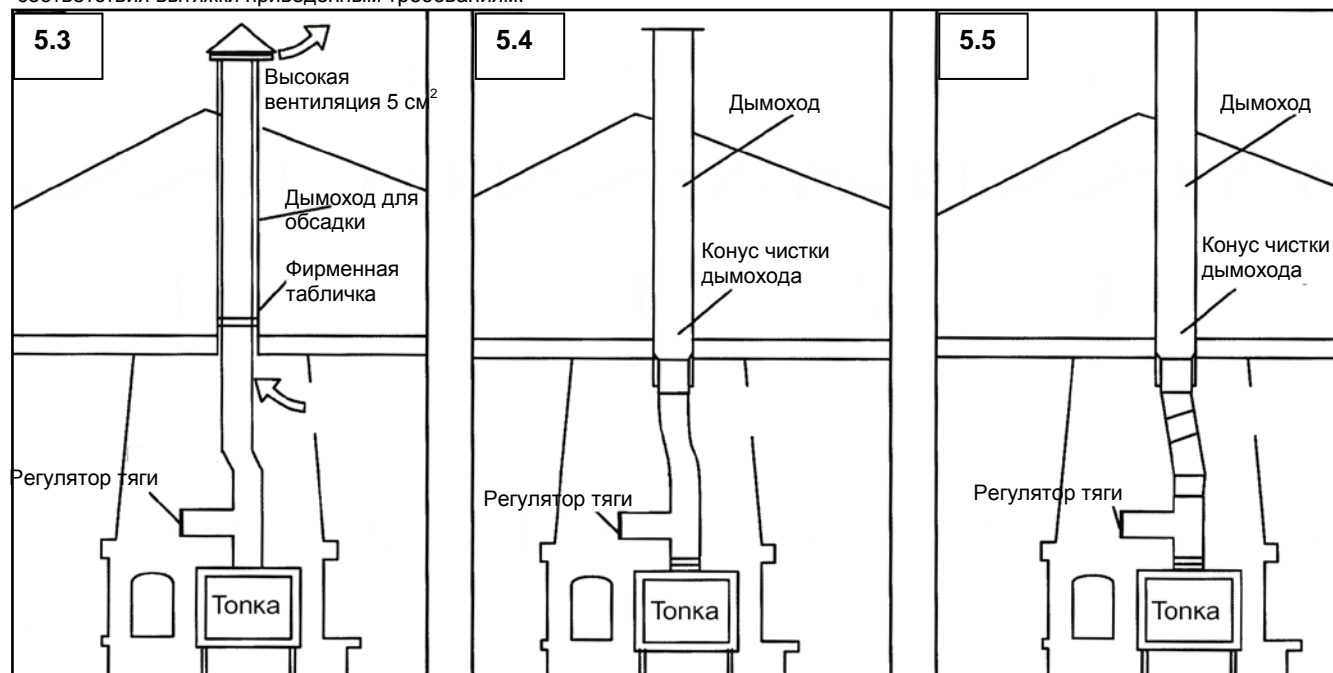

6. ЗАКЛЮЧЕНИЕ ПРИБОРА В КОЖУХ

Данную топку следует заключить в кожух и сверху установить вытяжку. Прежде чем приступить к заключению прибора в кожух и к установке вытяжки, убедитесь в исправности системы управления топкой, в том, что дверца топki закрывается плотно, не перекошена, и легко снимается.

ВНИМАНИЕ!

Чтобы обеспечить свободное расширение прибора, ни одна из его частей не должна контактировать с кожухом. Обязательно оставьте зазор 2 мм между опорами кожуха и корпусом прибора. Плита, покрывающая бордюр (составляет одно целое с топкой) сможет его закрыть; расширение идет снизу вверх.

6.1. КОЖУХ ТОПКИ

Кожух топki обязательно должен:

- изготавливаться из материала класса М0 (негорючего);
- иметь в нижней части свободную зону минимум в 600 см², что обеспечит свободную циркуляцию воздуха.

Базальтовая вата должна предотвратить циркуляцию воздуха между вытяжным шкафом и приемной камерой.

6.2. ДЕРЕВЯННАЯ БАЛКА (РИС. 5.2)

Никакая часть деревянной балки (С) не должна подвергаться воздействию жара от приемной камеры дымохода, от трубы или восходящего потока воздуха (конвекция стеклянной топочной дверцы).

Выполнять сборку (см. рис. 6.1), с использованием изол. материала (А) базальтовой ваты и стандартного защ. устройства (D), которое вы можете получить у своего дилера. (Е) кирпичный карниз, (В) вытяжка.

6.3. ВЫТЯЖКА (РИС. 5.1)

Мы рекомендуем использовать материалы класса М0 (негорючие), а также установить изоляцию. Вытяжка должна:

- обеспечивать возможность свободного доступа внутрь или иметь смотровой люк,
- быть автономной по отношению к прибору, который не должен служить опорой вытяжке. Должна существовать возможность свободного расширения прибора,
- Для приборов с дверцей, открывающейся вбок, кирпичный карниз или вытяжка должны находиться, как минимум, на 1 см впереди фасада топki, чтобы обеспечить свободный ток воздуха.
- Для приборов с дверцей, открывающейся вверх, кирпичный карниз или вытяжка должны находиться, как минимум, на 3 см впереди фасада топki, чтобы обеспечить свободный ток воздуха.

Вытяжка должна включать в себя следующие элементы:

6.3.1. Свод (дефлектор)

Вытяжка должна быть оснащена сводом (дефлектором), минимальное расстояние между дефлектором и потолком помещения должно составлять не менее 30 см.

- Свод направляет горячий воздух наружу, предотвращает его удержание в верхней части вытяжки и защищает потолок помещения. Следует выполнить свод из материалов класса М0 (негорючих), затем изолировать.
- Образовавшаяся камера между потолком и сводом должна:
 - включать в себя эффективные вентиляционные отверстия, в соединении с внешней частью вытяжки.
 - быть герметичной относительно внутренней части вытяжки, чтобы избежать утечки горячего воздуха вверх.

Изолировать поверхности, опирающиеся на стену, трубу и потолок.

6.3.2. Диффузоры горячего воздуха

В верхней части вытяжки, на одном уровне со сводом, должны находиться один или несколько диффузоров горячего воздуха. Суммарная площадь свободных зон этих воздушных диффузоров должна равняться 600 см².

6.3.3. Смотровое окно

Трубы соединения с дымоходом должны быть видны на всем своем протяжении, либо непосредственно, либо через смотровое окно, либо через решетку, устроенную на вытяжке.

Если это необходимо для целей прочистки, должен иметься доступ к соединительным трубам.

7. ЭКСПЛУАТАЦИЯ

ВНИМАНИЕ

- Эта печь предназначена для работы с закрытой дверью. Дверь должна постоянно оставаться закрытой вне загрузки.
- Если ниша под печью служит для хранения запаса дров, никогда полностью ее не закрывайте: (всегда оставляйте открытую зону площадью как минимум 600 см²).
- Всегда оставляйте зазор не менее 5 см между задней стенкой прибора и верхом поленьев.
- Чтобы исключить риск ожога, не прикасайтесь к прибору, а для манипуляций с рычагами управления используйте прихватку.
- Поскольку тепловое излучение проникает сквозь стекло-керамику, необходимо отдалить от дверцы все материалы (предметы), разрушающиеся или меняющие свойства под воздействием тепла (мебель, обои, деревянные панели...). Расстояние 2 м позволит исключить риск порчи таких материалов и предметов.

7.1. ВИДЫ ТОПЛИВА

7.1.1. Древесина

Данная печь предназначена для сжигания поленьев - древесины воздушной сушки (2-3 года хранения в вентилируемом помещении при влажности не более 15-20 %).

- Используйте преимущественно древесину твердых пород (береза, граб, бук ...),
- Следует избегать использование смолистых пород (ель, сосна);
- Категорически запрещается использовать мягкую древесину (липа, каштан, ива, тополь), столярные отходы, шпалы и т. п., а также хозяйственный мусор (растительного или синтетического происхождения).
- Никогда не топите хворостом, побегами лозы, тарным лесоматериалом и щепками, которые вызывают резкие скачки температуры.

7.1.2. Лигнит

При нормальном режиме эксплуатации (дневном), или замедленном (ночном), вместе с древесиной или самостоятельно, брикет лигнита является экономичным топливом. Брикеты раскладывают в один слой на пласт углей достаточной толщины, ограничиваясь поверхностью колосниковой решетки.

ВНИМАНИЕ!

Категорически запрещается даже одновременное использование каменного угля и его производных. Данный прибор также нельзя использовать для сжигания бытовых отходов!

7.2. ТЯГА

Депрессия (тяга) дымохода, с которым соединена печь, не должна превышать 20 Па. В противном случае, мы рекомендуем установить регулятор тяги. Проконсультируйтесь со своим дилером на предмет измерения тяги при монтаже печи. Наличие механической регулируемой системы вентиляции может повлиять на величину депрессии, и даже ее реверсировать. Поэтому во время процедуры измерения тяги должен работать эксгаустер. Если имеется механическая регулируемая система вентиляции, обязательно следует установить внешний воздухозаборник. Он должен быть всегда открыт при эксплуатации печи.

7.3. МЕХАНИЗМЫ КОНТРОЛЯ

7.3.1. Регулятор подачи воздуха на горение (Рис. 7.1)

Отрегулируйте подачу воздуха на горение с помощью регулятора, расположенного справа под дверью топki.



Табл. 7.1	Позиция регулятора
Нормальный режим	Среднее положение
Минимальная скорость горения	Положение мини

7.3.1. Дверная ручка

Во избежание возникновения ожогов дверцей следует пользоваться с помощью холодной ручки.

Загрузочная дверца открывается / закрывается поворотом ручки (Рис.4.3):

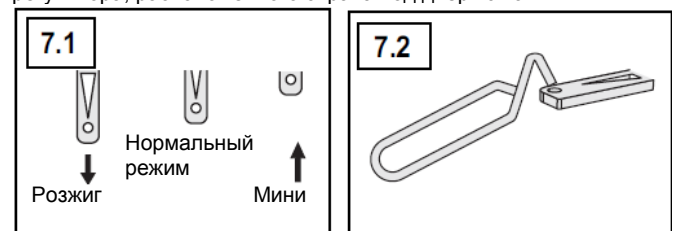
- когда устройство находится в холодном состоянии, голый рукой;
- когда устройство находится в горячем состоянии, с использованием холодной ручки.

ВНИМАНИЕ! Ни в коем случае не используйте для розжига керосин, спирт, топочный мазут

7.4. ПЕРВЫЙ РОЗЖИГ

- Удалить клейкие этикетки, фрагменты упаковочного картона и убедиться, что в зольнике не осталось ничего постороннего. Прежде чем начать пользоваться вашим камином в обычном порядке, подождите, по меньшей мере, две недели.
- Первый розжиг топки и измерение тяги осуществляются квалифицированным специалистом.
- Сначала разжечь слабый огонь, затем постепенно увеличивать температуру. Такое постепенное повышение температуры способствует постепенному расширению и стабилизации материалов. Выделение дыма, а также запахов, источником которых является отделочная окраска, со временем прекратится. повторять эту процедуру в течение нескольких дней перед эксплуатацией в обычном режиме. Первые розжиги проводят при открытых окнах.
- Во время первого нагрева прибора необходимо проверить депрессию, ориентируясь на таблицу из § 2 и при необходимости настроить регулятор тяги.

7.5. РОЗЖИГ

Поместите смятую бумагу на пол топки, сверху положите некоторое количество щепок и небольших нарубленных дров. Переведите ручку управления в положение зажигания (lighting) (Таблица 7.1). Зажгите топливо, закройте загрузочную дверцу и дождитесь образования углей. Когда огонь разгорится, загрузите очаг и переведите ручку управления в положение «номинальной скорости горения» (normal burning speed) (Таблица 7.1). Рекомендуется производить загрузку в несколько этапов, а не загружать сразу слишком большое количество.

При слишком низкой температуре наружного воздуха в дымоходе может образоваться «термическая пробка». Для обеспечения нормальной тяги дымоход следует нагревать постепенно.

Во время зажигания, когда щепки начнут гореть ярко, закройте задвижку дымохода. При повторной загрузке, перед открыванием дверцы откройте задвижку дымохода. Для получения промежуточной скорости горения переведите ручку для управления воздухом в среднее положение.

7.5.2. Повторная загрузка топлива

Не загружать заново топку, пока в ней не останется только слой углей и пока не исчезнет пламя. Медленно открыть загрузочное окно, чтобы избежать выхода дыма или выпадения углей. Заново загрузить топку, закрыть дверцу.

7.6. НОРМАЛЬНАЯ ЗАГРУЗКА ТОПЛИВА

Для работы в нормальном режиме необходимо загрузить не менее 2 поленьев (всего примерно 3 кг в час). Дрова следует разместить в глубине топки, чтобы исключить выпадение углей.

7.7. ЗАМЕДЛЕННЫЙ РЕЖИМ

Установите рычаги управления в соответствии с указаниями табл. 7.1.

Не следует в течение долгого времени эксплуатировать топку в замедленном режиме. Это приводит к накоплению сажи в дымоходе и топке.

В замедленном режиме горения система «чистое стекло» неэффективна. После использования замедленного режима, перейдите на нормальную скорость горения, чтобы устранить возможный конденсат.

7.8 НАРУШЕНИЯ В РАБОТЕ ПРИБОРА

При нарушениях в работе прибора (попадание огня в дымоход, сильная вспышка пламени в топке, ураганные ветры), следует быстро закрыть загрузочную дверцу и задвинуть рычаги управления.

8. ТЕХОБСЛУЖИВАНИЕ

8.1 УДАЛЕНИЕ ЗОЛЫ

- Обеспечьте свободный доступ для очистки устройства и дымохода. Очистка от золы производится кочергой и метелкой (не поставляется). Подождите, пока прибор остынет,
- Очистите съемную колосниковую решетку,
- Регулярно опорожняйте зольник. Скопление золы препятствует притоку воздуха под решетку, может привести к ее деформации, и мешает горению.

Прежде, чем загружать топливо, снова установите зольник и решетку на место.

8.2 УХОД ЗА ЭЛЕМЕНТАМИ ФАСАДА

Если вы хотите оживить внешний вид рамы дверцы, не применяйте абразивных моющих веществ (даже в малом количестве), но только теплую мыльную воду, наносите ее мягкой тканью или натуральной губкой. Сразу же вытрите насухо.

8.3 ОЧИСТКА СТЕКЛА

Очищайте стекло после остывания прибора, с помощью ткани смоченной в растворе древесной золы.

Система воздушной продувки позволяет поддерживать стеклянную дверцу максимально чистой. Тем не менее, при эксплуатации в нормальном режиме на некоторых участках стекла может появиться темный налет. При замедленном режиме работы топки очистка стекла не будет эффективной.

8.4 ОБЯЗАТЕЛЬНАЯ ПРОЧИСТКА ДЫМОХОДА

Законодательство предусматривает необходимость 2 прочисток в год (одна из которых - в отопительный сезон), осуществляемых механически (проволочной щеткой). Специалист, выполняющий прочистку, должен сделать соответствующие записи в специальном журнале; сохраните счет-фактуру. После прочистки дымохода необходимо установить дефлекторы на место (рис. 2.3). Каждый раз, приступая к эксплуатации прибора, убедитесь, что все детали находятся на своих местах.

8.5 ЕЖЕГОДНЕ ТЕХНИЧЕСКОЕ ОБСЛУЖИВАНИЕ

По окончании отопительного сезона, необходимо произвести полную прочистку топки и проверить исправность всех подвижных элементов топки.

Внимание! При полной чистке устройства боковые части и основание очага могут демонтироваться. Убедитесь, что все части очага были правильно установлены во время монтажа.

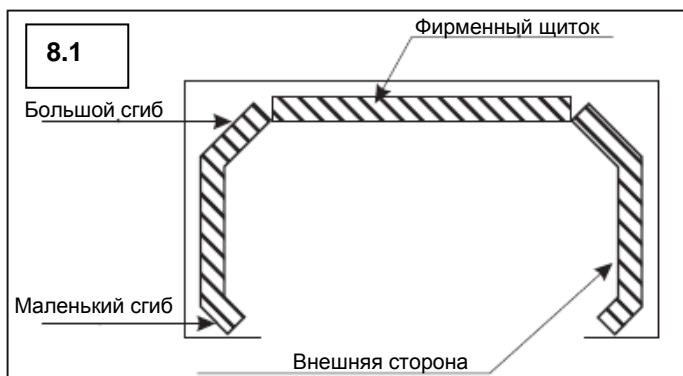

9. ГАРАНТИЙНОЕ ОБСЛУЖИВАНИЕ

Некоторые детали вашей топки относятся к разряду быстроизнашивающихся, их состояние необходимо проверять при ежегодном техническом обслуживании. Ваш торговый представитель также поставяет запасные части. Если вам требуются разъяснения или сменные детали, укажите данные прибора и его серийный номер, фигурирующий на фирменном щитке.

