

CALFACTORES

hogares

Termocamini / Central heating fireplaces



hergom

*Termocamini
Central heating
fireplaces*

hogares





Los hogares calefactores de Hergóm le permiten calentar toda la casa mientras disfruta de la calidez del fuego en el salón. El hogar de leña incorpora una paila que permite enviar agua caliente al circuito de radiadores, así como a la red de agua caliente sanitaria. Fruto del constante desarrollo tecnológico de Hergóm, los hogares calefactores son el paso definitivo hacia la independencia energética, permitiéndole obtener agua caliente y calefacción central a partir de un combustible ecológico, económico y abundante como es la leña. Utilizándolo como única fuente de calor, o en combinación con una caldera tradicional, ahorre hasta un 40% de su factura de calefacción. Todos los hogares calefactores de Hergóm llevan el certificado CE (Norma UNE-EN 13229) con su correspondiente número de homologación, potencia y rendimiento.





calefactores

 I termocamini Hergom permettono di riscaldare l'intera abitazione mentre si gode del calore del caminetto nel proprio salone. Il focolare a legna incorpora una caldaia che permette di inviare acqua calda al circuito dei radiatori, così come alla rete dell'acqua calda sanitaria. Frutto del costante sviluppo tecnologico di Hergom, i termocamini segnano il passaggio definitivo verso l'indipendenza energetica, permettendo di ottenere acqua calda e riscaldamento centralizzato a partire da un combustibile ecologico, economico e abbondante come la legna. Utilizzando questi prodotti come unica fonte di calore, o in combinazione ad una caldaia tradizionale, si risparmia fino al 40% sulla bolletta del riscaldamento. Tutti i termocamini Hergom hanno il certificato CE (norma UNE-EN 13229) con corrispondente numero di omologazione, potenza e rendimento.

 Hergóm's central heating fireplaces allow you to heat your entire home while you enjoy the warmth of the fire in your living room. The wood fireplace features a water tank that connects to the house's radiators and hot water network. As a result of Hergóm's technological development, central heating fireplaces are the ultimate step towards energy independence, allowing you to obtain heating and hot water through a green, economical and abundant fuel. By using it as a single heat source, or combining it with a conventional boiler, you can save up to 40% in your heating bills. All central heating fireplaces by Hergóm are CE certified (Norm UNE-EN 13229) with its certification number, power and efficiency.

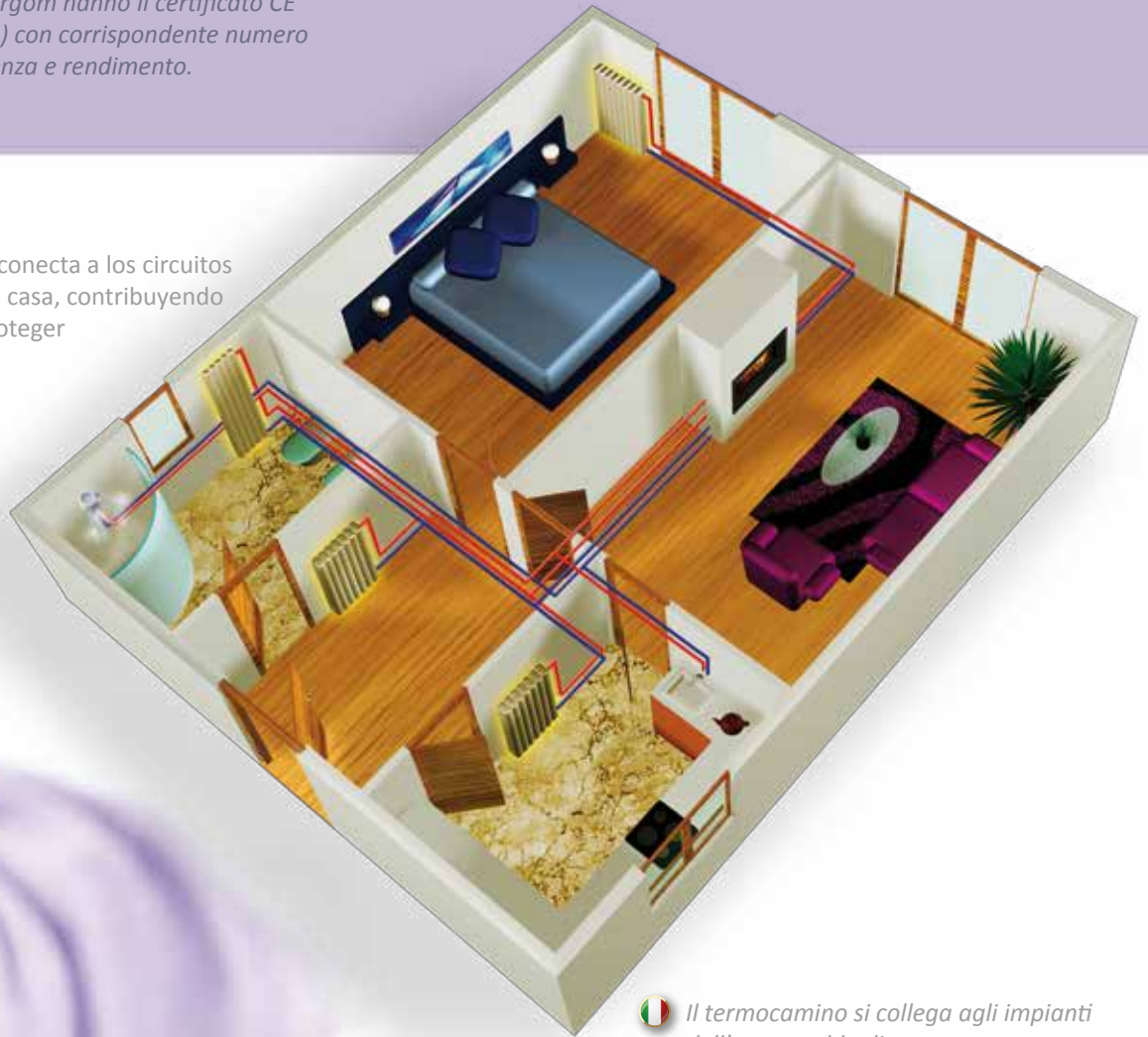
 El hogar calefactor se conecta a los circuitos de agua caliente de su casa, contribuyendo a ahorrar energía y proteger el medio ambiente.



 Il termocamino si collega agli impianti dell'acqua calda di casa sua, contribuendo al risparmio energetico e alla salvaguardia dell'ambiente.

 The central heating fireplace is connected to the hot water network of your home, contributing to energy savings and to protect the environment.

DERO

- Hogar de frente en hierro fundido con cristal integral.
- Potencia nominal de 34,9 kw.
- Regulación termostática de la combustión según la temperatura deseada del agua de calefacción.
- Compatible con regulación electrónica para un control total en caso de instalación con combinación con calderas de otros combustibles.
- Compatible con válvula termostática y serpentín de seguridad
- Cajón cenicero.
- Patas ajustables para colocación en obra.
- Marco de remate incluido.

- Focolare con frontale in ghisa e cristallo integrale.
- Potenza nominale di 34,9 kW.
- Regolazione termostatica della combustione a seconda della temperatura desiderata dell'acqua del riscaldamento.
- Compatibile con la regolazione elettronica per un controllo totale in caso di installazione in combinazione con caldaie ad altro combustibile.
- Compatibile con valvola termostatica e serpentina di sicurezza.
- Cassetto cenere.
- Piedini regolabili per il posizionamento nel rivestimento.
- Cornice inclusa.





- Full glass, cast iron front fireplace.
- Nominal heat output 34,9 kW.
- Thermostatic combustion regulation according to the temperature set for circulating water.
- Compatible with electronic regulation for a total control in case of an installation the combines the fireplace with an external boiler.
- Optional thermostatic valve and cooling coil.
- Ash pan.
- Adjustable feet for a leveled installation.
- Steel frame included.





-  Hogar con frente en hierro fundido.
- Potencia nominal de 25 kw.
- Regulación de aire primario.
- Compatible con regulación electrónica para un control total en caso de instalación con combinación con calderas de otros combustibles.
- Cajón cenicero.



H02/22



- Focolare con frontale in ghisa.
- Potenza nominale di 25 kW.
- Regolazione dell'aria primaria.
- Compatibile con la regolazione elettronica per un controllo totale in caso di installazione in combinazione con caldaie ad altro combustibile.
- Cassetto cenere.



- Cast iron front fireplace.
- Nominal heat output 25 kW.
- Primary air regulation.
- Compatible with electronic regulation for a total control in case of an installation the combines the fireplace with an external boiler.
- Front removable ash pan.



H03/80

-  Hogar con frente en hierro fundido.
- 3 opciones: Plane, Classic o Curvo.
- Potencia nominal de 25 kw.
- Regulación de aire primario y secundario.
- Compatible con regulación electrónica para un control total en caso de instalación con combinación con calderas de otros combustibles.
- Cajón cenicero.



CLASSIC



PLANE



-  • Focolare con frontale in ghisa.
- 3 opzioni: Plane, Classic o Curvo.
- Potenza nominale di 25 kW.
- Regolazione dell'aria primaria.
- Compatibile con la regolazione elettronica per un controllo totale in caso di installazione in combinazione con caldaie ad altro combustibile.
- Cassetto cenere.

-  • Cast iron front fireplace.
- 3 options: Plane, Classic or Curvo.
- Nominal heat output 25 kW.
- Primary and secondary air regulation.
- Compatible with electronic regulation for a total control in case of an installation the combines the fireplace with an external boiler.
- Front removable ash pan.

Datos técnicos hogares calefactores

Dati tecnici termocamini
Technical data central heating fireplaces

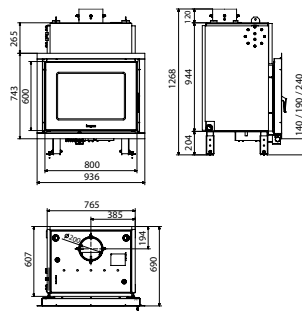

DERO

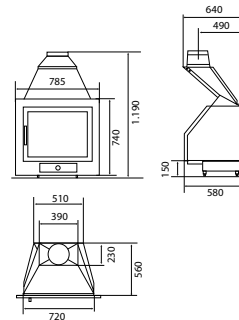

HO2/22

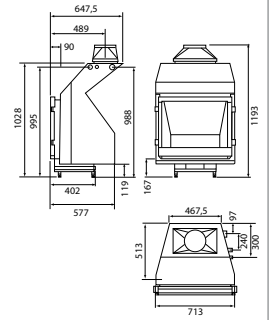



HO3/80

Norma CE: <i>Norma CE / CE Norm</i>	UNE-EN 13229	UNE-EN 13229	UNE-EN 13229	
Potencia térmica nominal (kW): <i>Potenza termica nominale (kW) / Nominal heat output (kW)</i>	34,9	25	25	
Potencia térmica nominal cedida al agua (kW): <i>Potenza termica nominale ceduta all'acqua (kW) / Nominal heat output to the water (kW)</i>	21	18	18	
Potencia térmica nominal cedida al ambiente (kW): <i>Potenza termica nominale ceduta all'ambiente (kW) / Nominal heat output to the room (kW)</i>	14,9	7	7	
Rendimiento: <i>Rendimento / Efficiency</i>	72,8	70	70	
Concentración media de CO 13%O ₂ : <i>Concentrazione media di CO 13%O2 / Average CO 13%O2 concentration</i>	0,11	0,53	0,53	
Diámetro de tubo (mm): <i>Diametro uscita fumi (mm) / Flue exit diameter (mm.)</i>	200	200	200	
Altura recomendada de chimenea: <i>Altezza raccomandata canna fumaria / Recommended flue pipe height (mm.)</i>	5-6 m	5-6 m	5-6 m	
Temperatura de servicio máxima admisible del agua (°C): <i>Temperatura di servizio massima ammissibile all'acqua (°C) / Maximum water service temperature (°C)</i>	80	80	80	
Peso (kg): <i>Peso (kg) / Weight (kg)</i>	271	223	210	

Opciones de instalación

Opzioni di installazione / Installation options

 Los hogares calefactores de Hergóm pueden instalarse como única fuente de calefacción para la casa, o bien combinarse con instalaciones de calefacción por caldera de gas, gasoil o biomasa. Los hogares calefactores pueden destinarse únicamente a calefacción o utilizarse además para producir agua caliente sanitaria.

 I termocamini Hergom possono essere installati come unica fonte di riscaldamento per la casa, oppure in combinazione a impianti di caldaie a gas, gasolio o biomassa. I termocamini possono essere destinati unicamente al riscaldamento o essere utilizzati anche per la produzione di acqua calda sanitaria.

 Hergóm's central heating fireplaces may be installed as a single heat source for the house, or in combination with a gas, oil or biomass boiler. The fireplace may be used just for heating or to produce hot water.



Serpentin y válvula de descarga térmica (opcional)

El serpentín con válvula de descarga térmica de seguridad refrigera el cuerpo de la paila en caso de sobrecalentamiento, recibiendo agua fría de red (disponible para hogar Dero)

Serpentina e valvola di scarico termico (opzionale)

La serpentina con valvola termostatica di sicurezza raffredda il corpo della caldaia in caso di surriscaldamento, ricevendo acqua fredda dalla rete idrica (disponibile per termocamino Dero).

Thermic discharge valve and cooling coil (optional)

The safety thermostatic valve and coil cools down the water tank in case of overheating, by providing cold water from the external water network (available for Dero).



Kit de instalación (opcional)

Kit di installazione (opzionale) / Installation kit (optional)

 Kit hidráulico para un sistema de calefacción únicamente con hogar calefactor, o con hogar calefactor en combinación con caldera convencional.

 Kit idraulico per un sistema di riscaldamento unicamente tramite termocamino, o in combinazione ad una caldaia tradizionale.

 Hydraulic kit for a fireplace-only heating system or in combination with a conventional central boiler



Incluye / Include / Includes:

- 1 Regulación electrónica (opcional).
Regolazione elettronica (opzionale) / Electronic controls (optional)
- 2 Válvula de tres vías térmica.
Valvola termica a tre vie / Thermic 3-way valve
- 3 Válvula de retención.
Valvola di ritenzione / Retention valve
- 4 Bomba de circulación.
Pompa di circolazione / Circulation pump
- 5 Vaso de expansión.
Vaso a espansione / Expansion tank
- 6 Manómetro.
Manometro / Manometer
- 7 Válvula de seguridad.
Valvola di sicurezza / Safety valve

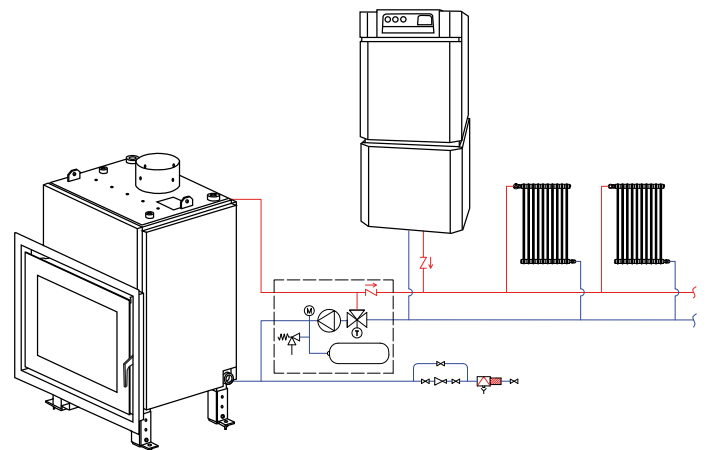

Regulación electrónica (opcional)

Controla el arranque/parada de la bomba de circulación según la temperatura deseada y establecida por un termostato ambiente con temperatura de seguridad contra sobrecalentamiento. Asimismo controla la comunicación entre el hogar y la caldera convencional.



Regolazione elettronica (opzionale)

Controlla l'accensione/spengimento della pompa di circolazione secondo la temperatura desiderata e stabilita da un termostato ambiente con temperatura di sicurezza contro il surriscaldamento. Allo stesso modo controlla la comunicazione tra il focolare e la caldaia convenzionale.

Electronic regulation (optional)

The electronic regulation controls the start and stop of the circulation pump, according to the required temperature, set by a thermostat with safety system against overheating. It also controls the communication between the fireplace and the boiler.

Otros productos calefactores de Hergóm

 *Altri prodotti idro Hergom*

 *Other Hergóm central heating products*



Cocinas de leña / Cucine a legna / Wood cookers



Estufas de pellet / Stufe a pellet / Pellet stoves

hergom.com

Industrias Hergóm, S.A.

39110 SOTO DE LA MARINA (Cantabria) Apartado de Correos 208 de Santander
39080 Santander (España)

Tel.: 942 58 70 00 - 942 58 71 27 - Fax: 942 58 70 01

e-mail: hergom@hergom.com

HERGÓM ITALIA - DIVA SRL

Via Vigentina 110/E
27100 Pavia (Italia)

T: 0382-575365 F: 0382-301997

www.hergom.it

D I S T R I B U I D O R
Rivenditore / Dealer

Industrias Hergóm, S.A. se reserva el derecho a introducir modificaciones en su gama de productos, sin previo aviso. La disponibilidad de productos puede variar según el país. Las condiciones de garantía y seguro de los productos puede variar según el país.

Industrias Hergóm, S.A. si riserva il diritto di introdurre modifiche nella sua gamma di prodotti senza previo avviso. La disponibilità dei prodotti può variare a seconda del Paese. Le condizioni di garanzia e assicurazione dei prodotti possono variare a seconda del Paese.

Todos los productos Hergóm están garantizados por la certificación:

Tutti i prodotti Hergom sono garantiti da certificazione:

All Hergóm products are CE certified:



Industrias Hergóm, S.A. reserves the right to introduce modifications in its range of products without prior notice. Product availability may vary according to your specific country. Warranty and insurance conditions may vary according to your specific country.

©Copyright Hergóm 2013.
Depósito Legal / Deposito Legale / Legal deposit: